



IMPULSAMOS EL FUTURO



\*Imagen ilustrativa con fines informativos



LLEGA  
MÁS LEJOS

TRACTOCAMIONES  
**ELAM 550D**



TRACTOCAMIONES

# ELAM 550D

TRACCIÓN  
**6x4**

FICHA TÉCNICA



## ESPECIFICACIONES

MOTOR FAW XICHA CA6DM355E1					FRENOS	
TIPO	6 cilindros en línea con inyección directa; riel común; turbocargado e interenfriado				TIPO	Neumático WABCO de doble circuito; con discos en todas las ruedas
COMBUSTIBLE	Diésel				ASISTENCIAS	ABS/AEBS/ESC
DESPLAZAMIENTO	12.52L				FRENO AUXILIAR	Freno de escape, freno de motor y retardador hidráulico de 5 pasos
POTENCIA	550hp/410kW@1,800rpm				SUSPENSIÓN	
TORQUE	1,918lb-pie/2,600Nm@1,000-1,400rpm				DELANTERA	Mecánica con 3 muelles de hojas parabólicas
NORMA DE EMISIONES CONTAMINANTES	EURO V				TRASERA	Neumática con sistema WABCO con ajuste electrónico
TRANSMISIÓN ZF 16S2531TO					CAPACIDAD DE EJES	
TIPO	Manual de 16 velocidades al frente sincronizadas y con sobremarcha. 2 velocidades de reversa				DELANTEROS	7,000Kg (15,432lbs)
RELACIONES AL FRENTE	1a 12,80	5a 6,53	9a 3,02	13a 1,43	TRASEROS	13,000Kg x 2 = 26,000Kg (28,660lbs x 2 = 57,320lbs)
	2a 11,54	6a 5,46	10a 2,53	14a 1,20	CAPACIDAD DE TANQUES	
	3a 9,49	7a 4,57	11a 2,08	15a 1,00	DE COMBUSTIBLE	700L + 500L
	4a 7,63	8a 3,82	12a 1,74	16a 0,84	DE UREA	85L
RELACIONES DE REVERSA	R1 12,92 R2 10,80				SISTEMA ELÉCTRICO	
EMBRAGUE	Monodisco seco de 430mm de diámetro con accionamiento hidro-neumático con muelle de diafragma				VOLTAJE NOMINAL	24V
TRACCIÓN	6X4				ALTERNADOR	100Ah
RELACIÓN EJE TRASERO (OPCIONALES)	4.11 (3.72 - 4.44)				BATERÍAS	Dos baterías CAMEL conectadas en serie libres de mantenimiento
TOMA DE FUERZA (PTO)	Con brida exterior				CAPACIDADES	
COMPRESOR DE AIRE (EAC)	KNORR BREMSE				PESO VEHICULAR	8,805Kg (19,411lbs)
DIRECCIÓN TWR					PESO BRUTO VEHICULAR COMBINADO	75,500Kg (166,448lbs)
TIPO RELACIÓN	Hidráulica de tipo bola recirculante 23				PESO BRUTO VEHICULAR	33,000Kg (72,752lbs)
NEUMÁTICOS Y RINES					CAPACIDAD DE ARRASTRE	61,200Kg (134,923lbs)
LLANTAS	295/80R22.5				HABILIDAD DE PENDIENTE	40%
RINES	22.5x9.00				DIÁMETRO DE GIRO	≤15m
RODADO TRASERO	Doble				CONSUMO ESPECÍFICO DE COMBUSTIBLE	38L/100Km*

\*Los valores de rendimiento mostrados se obtuvieron en laboratorio y bajo condiciones controladas, por lo que pueden no ser reproducibles en condiciones reales de manejo por diversos factores



**3 AÑOS**  
o 60,000km  
DE GARANTÍA

\*Consulta términos y condiciones



IMPULSAMOS EL FUTURO  
**faw.mx**

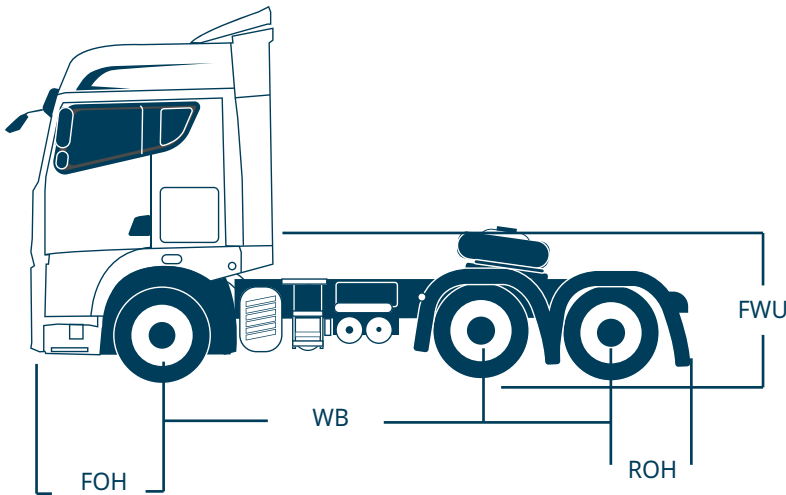
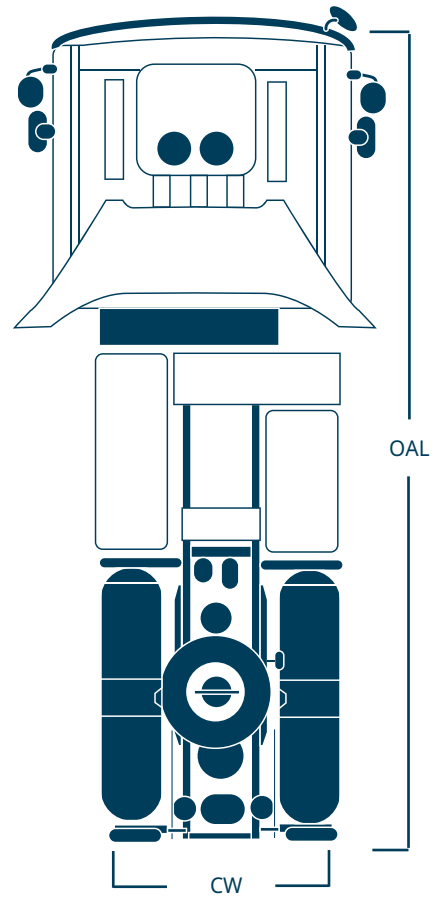
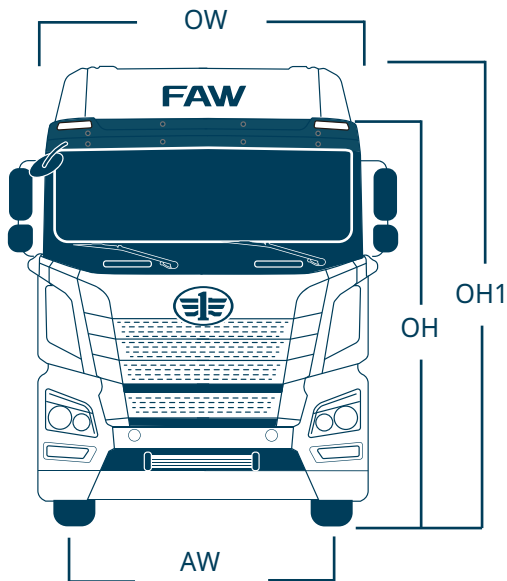

QUINTA RUEDA	
MARCA / MODELO	JOST / JSK35DVS1-22
CARGA MÁXIMA	24,195Kg (53,340lbs)
DISTANCIA AL SUELO SIN CARGA (FWU)	1,300mm (4.2ft)
DISTANCIA AL SUELO CON CARGA (FWL)	1,250mm (4.1ft)

## DIMENSIONES

LARGO TOTAL (OAL)	6,950mm (22.8ft)	ANCHO DE VÍA DELANTERA (AW)	2,040mm (6.7ft)
ANCHO DE CABINA (OW)	2,550mm (8.3ft)	ANCHO DE VÍA TRASERA (CW)	1,850mm / 1,850mm (6.0ft / 6.0ft)
ALTURA DE CABINA (OH) / CON DEFLECTOR (OH1)	3,975mm (13ft) / 4,395mm (14.4ft)	VOLADO DELANTERO (FOH)	1,495mm (4.9ft)
DISTANCIA ENTRE EJES (WB)	3,450mm + 1,350mm (11.3ft + 4.4ft)	VOLADO TRASERO (ROH)	745mm (2.4ft)
		ANCHO DE BASTIDOR	800mm (2.6ft)

## EQUIPAMIENTO DE SERIE

### EXTERIOR DE CABINA

- °Deflector de aire (superior y lateral)
- °Reductores de flujo de aire al interior de cabina
- °Abatimiento eléctrico-hidráulico de cabina
- °Cabina con suspensión de aire
- °Loderas en todas las ruedas traseras
- °Faros de niebla
- °Luces diurnas
- °Suspensión neumática en ejes traseros

### INTERIOR DE CABINA Y CONFORT

- °Asientos para dos ocupantes
- °Cabina de techo alto y piso plano
- °Camarote de doble litera
- °Display de información
- °Aire acondicionado
- °Aire acondicionado de estacionamiento independiente con control remoto
- °Refrigerador con temperatura regulable
- °Volante multifunción
- °Ventanas de accionamiento eléctrico
- °Cierre de puertas centralizado con control remoto
- °Espejos exteriores de accionamiento eléctrico con desempañante
- °Asiento de conductor Grammer ventilado, regulable y con suspensión de aire
- °Pantalla touch central multifunción
- °Monitoreo con cámaras exteriores y grabación de viajes
- °Cámaras de visión frontal y trasera
- °Indicador de presión y temperatura de llantas delanteras
- °Radio AM/FM/USB/MP3 con lector de tarjetas
- °Volante con ajuste de altura y profundidad
- °Ajuste de altura de luces

### SEGURIDAD

- °Frenos antibloqueo ABS
- °Control de tracción ASR
- °Freno de escape
- °Freno de motor
- °Retardador hidráulico de 5 pasos
- °Diferencial Autobloqueante



TRACTOCAMIONES

# ELAM 550D



Comprometidos con el medio ambiente



IMPULSAMOS EL FUTURO

ENSAMBLADOS  
EN  
MÉXICO



EQUIPADOS DE FÁBRICA  
GRAN CAPACIDAD

CARRETERA O CIUDAD  
TU ALIADO  
TODO TERRENO

[faw.mx](http://faw.mx)